

2023 関西470級選手権大会

2023 関西女子470級選手権大会

2023 関西スナイプ級選手権大会

2023 関西セーリングスピリッツ級選手権大会

第77回 兵庫県民スポーツ大会 成年男子470級 (兼 第78回 国民体育大会 兵庫県代表選考会)

第72回 奈良県民スポーツ大会 成年男子470級 (兼 第78回 国民体育大会 奈良県代表選考会)

帆走指示書 (SAILING INSTRUCTIONS)

1. 規則

- 1.1 NORのとおりとする。
- 1.2 SIはNORよりも優先する。これは規則 63.7 を変更している。

2. 帆走指示書の変更

レース日程の変更は、それが発効する前日の20:00までに掲示される。また、帆走指示書の変更は、それが発効する当日の最初の予告信号の90分以前に掲示される。

3. コミュニケーション

- 3.1. 公式掲示板はオンラインのみとし、競技者への通告は、関西選手権2023(以降、大会)LINEオープンチャットを利用する。
- 3.2. 新西宮ヨットハーバーディングーヤード内に関西学生ヨット連盟事務室にレースオフィスを設ける。

4. 行動規範

- 4.1. [DP] 競技者および支援者は、レース委員会からの合理的な要求に応じなければならない。
- 4.2. [DP] 競技者および支援者は、主催団体によって提供された装備の取り扱いを、その使用に関する指示に従い、その機能を妨げることなく実行しなければならない。

5. WEB 上で発せられる信号

- 5.1. WEB 上で発せられる信号は、大会 LINE オープンチャットに掲示される（画像または文字）。なお、陸上においても、補完的に音響信号とともに掲揚する場合がある。
- 5.2. **[DP]** 大会 LINE オープンチャットに掲示される D 旗は、『艇の出艇を許可する。予告信号は D 旗掲示後 40 分以降に発する。ただし、予告信号を発する時刻は SI 6.1 の時刻より早まることはない。』ことを意味する。艇はこの信号が掲示されるまで出艇してはならない。D 旗がクラス旗の上に掲示された場合、当該クラスのみ適用する。D 旗の下にクラス旗が掲示されない場合は、全てのクラスに適用する。
- 5.3. SI 6.1 に示されたその日の最初のレースの予告信号予定時刻の 40 分前までに D 旗が掲示されない場合、その日のレースは時間の定めなく延期されている。

6. スケジュール

6.1. レース日程

日付		時刻
Day1 6月10日(土)	受付登録	0800-0850 hrs.
	選手ブリーフィング	0910 hrs.
	最初の予告信号予定時刻	1030 hrs.
Day2 6月11日(日)	選手ブリーフィング	0910 hrs.
	最初の予告信号予定時刻	1030 hrs.
	表彰式	1630 hrs. (予定)

- 6.2. レース数は 8 レースとし、1 日の最大レース数は 5 レースとする。
- 6.3. 1 つのレースまたは一連のレースが間もなく始まることを注意喚起するために、予告信号を発する最低 5 分以前に、音響 1 声とともにオレンジ旗を掲揚する。
- 6.4. 6 月 11 日(日)の予告信号は 1400 hrs. より後には発しない。

7. クラス旗

- 7.1. クラス旗は次のとおりとする。

クラス	クラス旗
国際 470 級	470 旗
国際スナイプ級	スナイプ旗
セーリングスピリッツ級	セーリングスピリッツ旗

8. レース・エリア

- 8.1. 【添付図 A】に、レース・エリアの位置を示す。

9. コース

- 9.1. 【添付図B】の見取り図は、レグ間の概ねの角度、通過するマークの順序、それぞれのマークをどちら側に見て通過するかを含む帆走コースを示す。
- 9.2. コースの短縮は行わない。これは規則 32 を変更している。
- 9.3. 予告信号以前に、レース委員会信号艇に「艇の帆走すべきコース」及び「最初のレグのおおよそのコンパス方位」を掲示する。

10. マーク

- 10.1. マークは次の通りとする。

マーク 1,2,3s,3p,4s,4p	新しいマーク	スタート・マーク	フィニッシュ・マーク
オレンジ色の三角錐	黄色の円筒形	レース委員会信号艇 レース委員会艇	レース委員会艇 オレンジ色の円筒形

- 10.2. マークの数字は無視するものとする。

11. スタート

- 11.1. スタート・ラインは、スタート・マーク上に「オレンジ色旗」を掲揚しているポールの間とする。
- 11.2. スタート信号の4分以降にスタートする艇は、DNS と記録される。これは規則 A5.1 及び A5.2 を変更している。
- 11.3. 規則 30.4 の『セール番号』を『識別番号』に置き換える。これは規則 30.4 を変更している。規則 30.4 に基づくレース委員会による掲示は、レース委員会信号艇のスターン掲示板に行われる。

12. コースの次のレグの変更

コースの次のレグを変更するために、レース委員会は、新しいマークを設置し又はフィニッシュ・ラインを移動し、実行できれば直ぐに元のマークを除去する。その後の変更で新しいマークを置き換える場合、そのマークは元のマークで置き換える。

13. フィニッシュ

フィニッシュ・ラインは、スターボードの端にあるレース委員会艇の青色旗を掲揚しているポールと、ポートの端のフィニッシュ・マークのコース側の間とする。

14. ペナルティー方式

- 14.1. 規則 42 違反に対し、付則 P を適用する。
- 14.2. 国際470級、国際スナイブ級については、規則 P1.2 文中の「セール番号」を「識別番号」に置き換える。これは規則 P1.2 を変更している。

15. タイム・リミットとターゲット・タイム

15.1. タイム・リミットとフィニッシュ・ウィンドウ及びターゲット・タイムは、次のとおりとする。

クラス	タイム・リミット	マーク1 タイム・リミット	フィニッシュ ・ウィンドウ	ターゲット・タイム
国際470級	80分	25分	10分	40分
国際スナイプ級	80分	25分	10分	45分
セーリングスピリッツ級	80分	25分	10分	40分

15.2. マーク1のタイム・リミット内に1艇もマーク1を通過しなかった場合、レースは中止する。

15.3. 先頭艇フィニッシュ後、フィニッシュ・ウィンドウ内にフィニッシュしない艇は DNF と記録される。この項は規則 35、付則 A5.1 及び A5.2 を変更している。

15.4. ターゲット・タイム通りとならなくても、救済要求の根拠とはならない。これは規則 62.1(a) を変更している。

16. 抗議と救済の要求

16.1. 抗議書は、大会LINEオープンチャットもしくはレースオフィスで入手できる。抗議または救済や審問再開の要求は、適切な制限時間内にレースオフィスに提出しなければならない。

16.2. 抗議締切時刻は、その日の最終レース終了後、またはレース委員会が、本日これ以上レースを行わないという信号を發した後、どちらか遅い方から60分とする。

16.3. レース委員会、テクニカル委員会又はプロテスト委員会による抗議を、規則 61.1(b) に基づき伝えるために、抗議の通告を大会LINEオープンチャットに掲示する。

16.4. 抗議の当事者又は証人として指名されたものを知らせるため、抗議締切時刻後15分以内に通告を大会LINEオープンチャットに掲示する。審問はプロテスト委員会事務局（関西学生ヨット連盟事務局）にて抗議締切時刻後15分以内に開始される予定とし、掲示された場合にはその時刻に始められる。

16.5. 規則 42 違反に対するペナルティーを課せられた艇のリストを、大会LINEオープンチャットに掲示する。

16.6. 最終日では、審問の再開を要求する場合、次の時間内に提出されなければならない。

a) 要求する当事者が、その前日に判決を通告された場合には抗議締切時刻内。

b) 要求する当事者が、その当日に判決を通告された場合には通告された後20分以内。この項は規則 66.2(a) を変更している。

17. 得点

17.1. NOR のとおりとする。

17.2. 艇は、掲示された得点又はシリーズ成績に誤りがあると判断した場合、兵庫県セーリング連盟ホームページ、もしくは大会LINEオープンチャットに準備された「リクエストフォーム」をレースオフィスに提出する事で、得点及び成績の訂正を要請することができる。

18. [NP][SP]安全規定

18.1. 受付登録

(1) 大会に参加する競技者は、大会初日の8:00～8:50の間に、レースオフィスにある艇登録一覧リストの該当欄に署

名をすること。

- (2) 新西宮ヨットハーバー以外のハーバーから大会に参加する競技者については、大会初日の8:00～8:50の間に、大会LINEオープンチャット投票「受付登録」から該当項目を選択し投票すること。

18.2. チェックアウト

- (1) 「チェックアウト」しようとする競技者は、出艇するまでの間に、レースオフィスにある艇登録一覧リストの該当欄にチェックをすること。
- (2) 新西宮ヨットハーバー以外のハーバーから出艇する艇については、大会LINEオープンチャット投票「チェックアウト」から該当項目を選択し投票すること。レースに参加（出艇）しない艇は、その日の最初の予告信号予定時刻40分前までに大会LINEオープンチャット投票「チェックアウト」から DNC を選択し投票しなければならない。

18.3. チェックイン

- (1) 「チェックイン」しようとする競技者は、帰着後速やかに、遅くとも抗議締切時刻までに、レースオフィスにある艇登録一覧リストの該当欄にチェックをすること。
- (2) 新西宮ヨットハーバー以外のハーバーに帰着する艇については、大会LINEオープンチャット投票「チェックイン」から該当項目を選択し投票すること。

18.4. リタイア

- (1) 海上でリタイアした艇は、実行可能であればレース・エリアを離れる前にレース委員会艇にその旨を伝えること。また、帰着後速やかに競技者はレースオフィスに口頭でその旨を伝えること。
- (2) 新西宮ヨットハーバー以外のハーバーから出艇した艇がリタイアした場合には、帰着後速やかに SI18.2.(4) の投票を行い、大会LINEオープンチャット投票「RET」からリタイアしたレースを選択すること。

18.5. 再チェックアウト

- (1) 一度ハーバーに帰着した艇が再度レースに参加（出艇）しようとする場合、競技者はレースオフィスに口頭でその旨を伝えて出艇すること。また、海上にてレース委員会艇にレース参加の意思を伝えなければならない。
- (2) SI18.2.(4) 及び SI18.2.(6) の手続きを行った艇が再度レースに参加しようとする（出艇する）場合、競技者は SI18.2.(4) の投票を取り消し、大会LINEオープンチャット投票「再チェックアウト」から該当項目を選択し投票すること。また、海上にてレース委員会艇にレース参加の意思を伝えなければならない。

19. 乗員の交替と装備の交換

- 19.1. 乗員の交替は認めない。
- 19.2. 損傷または紛失した装備の交換は、レース委員会の承認なしで許可される。

20. 装備と計測のチェック

艇または装備は、クラス規則と帆走指示書に従っていることを確認するため、いつでも検査されることがある。

21. 運営艇の識別

- 21.1. 運営艇の識別は次の通りである。

Boat	識別旗
レース委員会艇	白地に赤字『RC』

プロテスト委員会艇	白地に赤字『J』
-----------	----------

22. 支援艇

22.1. チェックアウト・チェックイン

- (1) 「チェックアウト」しようとする支援艇（当日乗船する責任者）は、出艇するまでの間にレースオフィスにある支援艇登録一覧リストの該当欄に署名をすること。
- (2) 「チェックイン」しようとする支援艇（当日乗船する責任者）は、帰着後速やかに、遅くとも抗議締切時刻までに、レースオフィスにある支援艇登録一覧リストの該当欄にチェックをすること。
- (3) 一時帰着の際のチェックイン、チェックアウトの連絡は不要とする。

22.2. 支援艇は出艇から帰着するまでの間、主催者が用意した識別旗を常に掲揚しなければならない。識別旗はレース委員会で用意され、大会終了後に返却しなければならない。なお、識別旗の受け渡しについては別途案内する。

22.3. 支援艇は、予告信号からレース終了までの間、レース艇およびレース委員会艇を妨害してはならない。

22.4. レース委員会艇に「数字旗8」が掲揚された場合、「支援艇はレース・エリアを含む全エリアにおいて、危険な状態にある艇を可能な限り速やかに救助しなければならない。」ことを意味する。この信号はレース中であっても発せられることがある。この場合、SI23.3. は適用しない。

22.5. 支援艇のドライバーは、水上ではキルコードを着用しなければならない。

23. [DP]ごみの処分

ごみは、支援艇、レース委員会艇又はプロテスト委員会艇に渡してもよい。

24. 賞

NORのとおりとする。

25. リスク・ステートメント

規則 3 には『レースに参加するか、またはレースを続けるかについての艇の決定の責任は、その艇にのみある。』とある。大会に参加することによって、それぞれの競技者は、セーリングには内在するリスクがあり、潜在的な危険を伴う行動であることに合意し、認めることになる。これらのリスクには、強風、荒れた海、天候の突然の変化、機器の故障、艇の操船の誤り、他艇の未熟な操船術、バランスの悪い不安定な足場、疲労による傷害のリスクの増大などがある。セーリング・スポーツに固有なのは、溺死、心的外傷、低体温症、その他の原因による一生消えない重篤な傷害、死亡のリスクである。

以上

【添付図A】

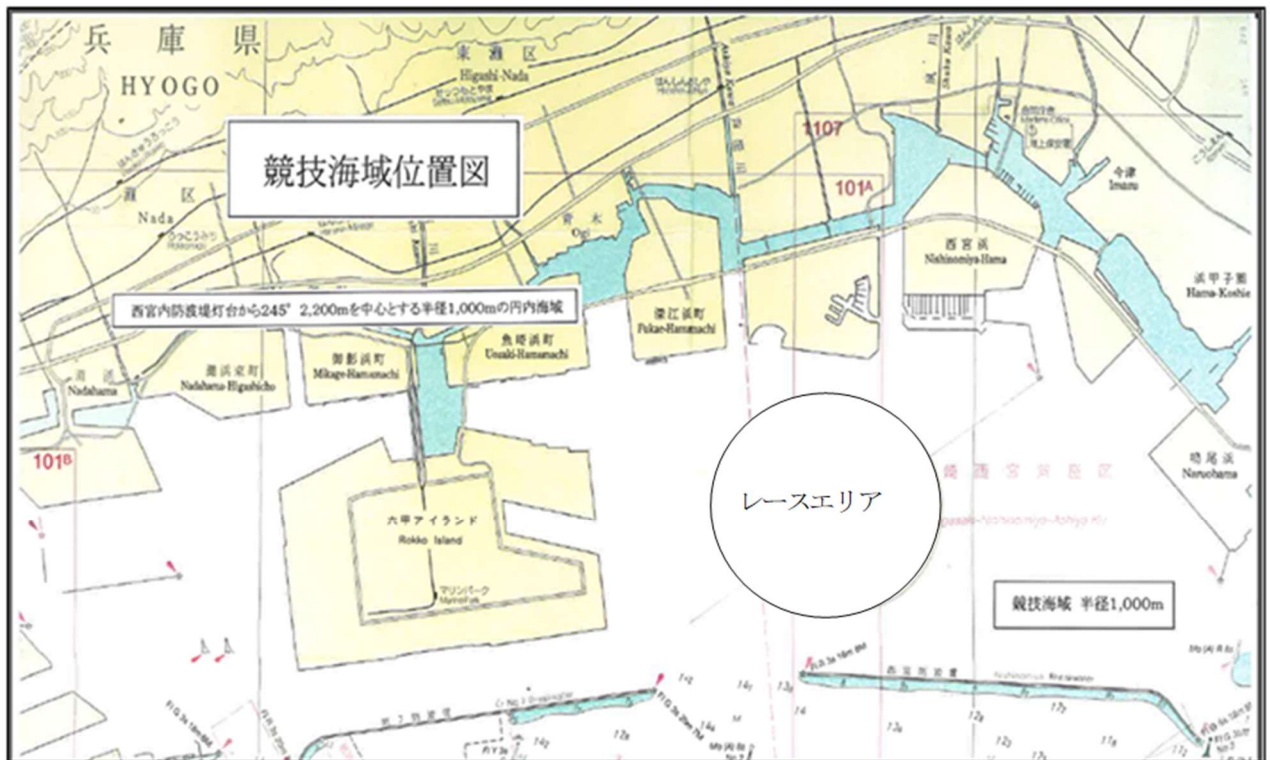

【添付図B】

コース見取り図 [トラペゾイド・コース]

アウター・ループ

O2: Start-1-2-3S/3P-2-3P-Finish

O3: Start-1-2-3S/3P-2-3S/3P-2-3P-Finish

インナー・ループ

I2: Start-1-4S/4P-1-2-3P-Finish

I3: Start-1-4S/4P-1-4S/4P-1-2-3P-Finish

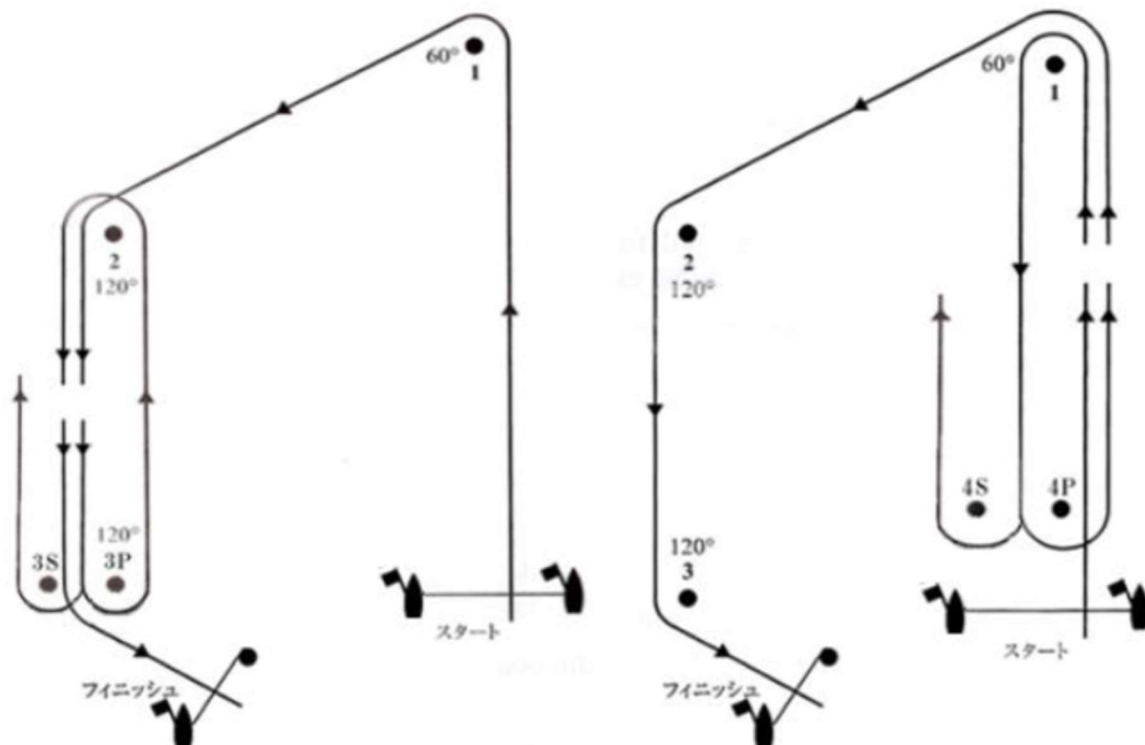

コース見取り図 [上下・ポートフィニッシュコース]

LR2: スタート-1-2s/2p-1-2p-フィニッシュ

LR3: スタート-1-2s/2p-1-2s/2p-1-2p-フィニッシュ

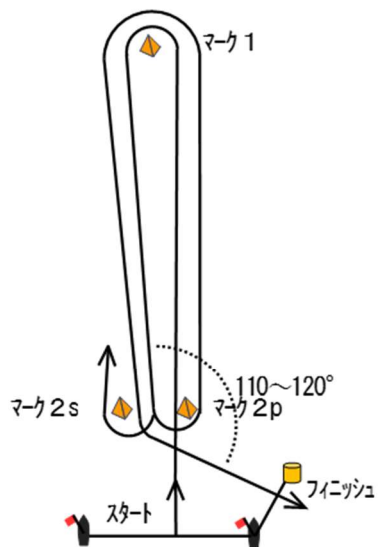

コース見取り図 [上下上・フィニッシュコース]

L: スタート-1-2s/2p-1-2s/2p-フィニッシュ

