

# 関東外洋ヨットクラブチャンピオンシップ2008

## 艇データ申告書《クルーザー部門用》

KOCC実行委員会

右下の船の絵で指示されている部分を参考にして、下の枠内に数値をお入れ下さい。

セイルプラン	I : m	J : m	P : m	E : m
船体カタログ値又は計測値	全長 (LOA) m	最大幅 (B) m	喫水 (D) m	排水量 (DSPL) kg

- ・ プロダクション/プロダクション改造/ワンオフ/自作 (対象となる物を○で囲んで下さい。)
- ・ プロダクション艇改造の場合の改造箇所

- ・ 過去に取得していたレーティング (あれば記入して下さい)

IMS 証書 NO \_\_\_\_\_ CR 証書 NO \_\_\_\_\_ ORCC 証書 NO \_\_\_\_\_

- ・ オーバーサイズセイル 有 ・ 無

＝略図より＝

「I」：マストとジブステイの「交差点」か、又はマストのジブハリヤード用の「滑車の最上部」のどちらか高い方と、マストと、シヤーラインからマストに垂直に引いた線との「交差点」との距離。

「J」：「マスト」から、デッキとジブステイの「交差点」又は「ジブタック」までの水平距離。

「P」：メインセイルホイスト (マストのブラックバンドと、ブラックバンドの内側の距離)

「E」：メインセイルのフットの長さ (マストの後面からブームのブラックバンドの内側までの距離)。

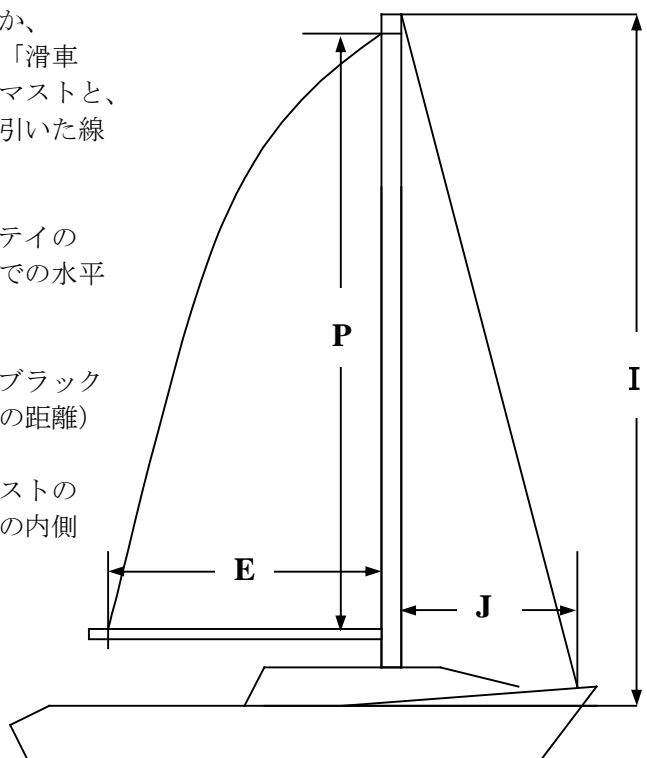

※ セイルプランの数値は、そのセイルを製作したセイルメーカーでも分かります。

オーナー署名・日付

艇名 \_\_\_\_\_

署名 \_\_\_\_\_

2008年 月 日