

2010 supplements to

The

CALL BOOK

for MATCH RACING

for 2009 – 2012

November 2010

International Sailing Federation

Summary of changes:

Call GEN 2 Missing reference to rule C8.6 inserted.

Call UMP 43 New Call.

Call UMP 44 New Call.

Call UMP 45 New Call.

Call UMP 46 New Call.

Call UMP 47 New Call.

Call MR 41 New Call.

Call MR 42 New Call.

Call MR 43 New Call.

変更の要約:

Call GEN 2	抜けていたC8.6 への参照を挿入
Call UMP 43	新しいコール
Call UMP 44	新しいコール
Call UMP 45	新しいコール
Call UMP 46	新しいコール
Call UMP 47	新しいコール
Call MR 41	新しいコール
Call MR 42	新しいコール
Call MR 43	新しいコール

CALL GEN 2

Rule 14 Avoiding Contact

Question

When an incident results in contact how should the umpires act with regard to rule 14?

Answer

When there has been contact there is a possibility that rule 14 has been broken. However, a breach of rule 14 will not affect any decision made by the umpires in response to a Y-flag.

When the umpires decide that a boat required to keep clear or give room or mark-room is to be penalized for breaking another rule of Part 2, a breach of rule 14 does not result in an additional penalty under C6.5. When a right-of-way boat or a boat entitled to room or mark-room breaks rule 14 she is only liable for a penalty when damage is caused and this is subject to protest under C 6.1.

However, the umpires should initiate a check for damage to be carried out immediately after finishing. If damage is found, the umpires may impose a penalty under rule C8.6 or, if a greater penalty is appropriate, act under rule C8.4 to inform the protest committee.

CALL GEN 2

規則 14 接触の回避

質問

インシデントで接触が起こった場合、アンパイアは規則 14 に関してどのように処置すればよいか？

回答

接触があった場合、規則 14 に違反している可能性がある。しかしながら、規則 14 違反は、Y 旗に応じてアンパイアが行う判定には影響を及ぼさない。

避けているか、またはルームかマークルームを与えることを求められている艇に、第 2 章の他の規則違反のためにペナルティーを課すべきとアンパイアが判定した場合、規則 14 違反は、C6.5 に基づく追加のペナルティーとはならない。航路権艇またはマークルームを得る資格のある艇が規則 14 に違反した場合、その艇は、損傷が起こった場合のみ、ペナルティーを受けなければならない、このことは、C 6.1 に基づく抗議を条件とする。

しかしながら、アンパイアは、フィニッシュ後ただちに行われるべき損傷チェックを開始するのがよい。損傷が見つかった場合には、アンパイアは規則C8.6に基づきペナルティーを課すか、より重いペナルティーが妥当な場合、規則C8.4に基づいて行動し、プロテスト委員会に報告することができる。

CALL UMP 43

Definitions Mark-Room

Question 1

When is a boat entitled to mark-room sailing 'to the mark'?

Answer 1

A boat entitled to mark-room is sailing 'to the mark' when she is sailing a course towards the mark, that will leave the mark on the required side, until she reaches a position where she becomes 'at the mark'.

Question 2

When does a boat sailing 'to the mark' become 'at the mark'?

Answer 2

A boat that is sailing 'to the mark' will be 'at the mark' when one or more of the following conditions apply:

- (a) She is no longer able to alter course, in a seamanlike way, towards the mark and pass it on the wrong side.
- (b) Any part of her hull overlaps the mark and she is closer than half of her hull length to the mark.
- (c) She reaches a position where she would usually alter course to round or pass the mark on the required side in order to start sailing the next leg of the course.

CALL UMP 43

定義 マークルーム

質問1

マークルームの資格のある艇が「マークへ帆走中 (sailing "to the mark")」なのはどの時点か？

回答1

マークルームの資格のある艇が「マークへ帆走中 (sailing "to the mark")」なのは、マークに向かって、マークを定められた側で通過するようなコースを帆走しており、「マーク回航中 ("at the mark")」の位置に至るまでである。

質問2

「マークへ帆走中 (sailing "to the mark")」の艇は、どの時点で「マーク回航中 ("at the mark")」になるか？

回答2

「マークへ帆走中 (sailing "to the mark")」の艇は、次のいずれか1つ以上の条件が当てはまる場合、「マーク回航中 ("at the mark")」になる。

- (a) マークに向っているときで、マークの反対側を通過するようなコース変更が、シーマンライクな方法では、もはやできなくなったとき。
- (b) 艇体の一部でもマークとオーバーラップし、マークとの間隔が半艇身以下であるとき。
- (c) コースの次のレグを帆走し始める目的で、マークの定められた側を通過・回航するために通常ならコース変更する位置に達したとき。

(旧RAPID RESPONSE MATCH RACING CALL 2010/001)

CALL UMP 44

- Rule 11** **On the Same Tack, Overlapped**
Rule 12 **On the Same Tack, Not Overlapped**
Rule 15 **Acquiring Right of Way**

Question

Yellow and Blue are beam reaching on starboard tack in the pre-start with Yellow clear ahead and slightly to windward of Blue's course line. Yellow releases her sail, and Blue creates an overlap to leeward, without either boat changing course. The separation between the boats is only a few centimetres. Yellow luffs to keep clear and there is immediately contact. Both boats Y-flag. What should the call be?

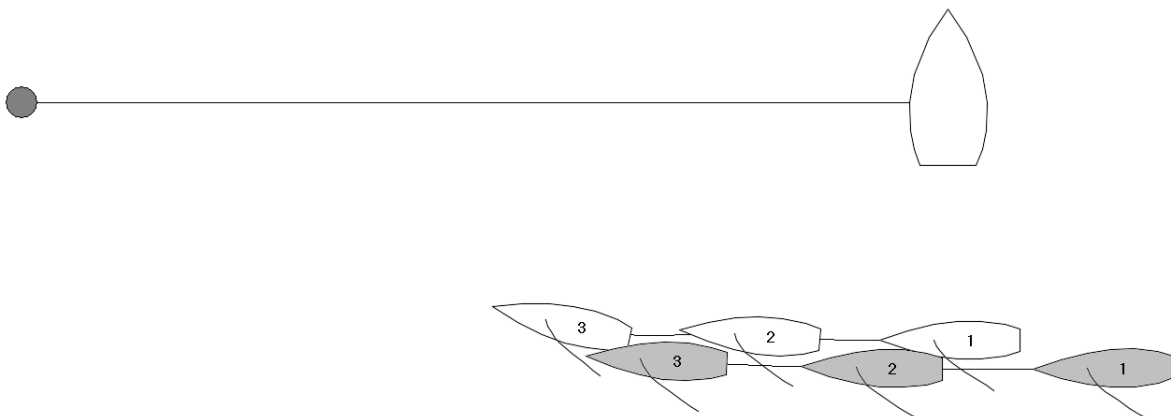

Answer

Blue obtains right of way as a result of Yellow reducing speed. While the change in speed is a consequence of an action by Yellow, an increase or decrease in speed is not in itself an 'action' within the meaning of the second part of rule 15.

Therefore, rule 15 applies when Blue acquires right of way. As Blue creates the overlap so close that Yellow has no possibility of keeping clear, Blue does not give Yellow room to keep clear and breaks rule 15. Penalize Blue.

CALL UMP 44

- 規則11 同一タックでオーバーラップしている場合
規則12 同一タックでオーバーラップしていない場合
規則15 航路権の取得

質問

イエローとブルーはスターボードタックのビームリーチで、プレスタートサイドにいて、イエローはブルーの進路のやや風上側でクリア・アヘッドの位置にいた。イエローがセールを緩めて、ブルーは風下にオーバーラップした。両艇ともコース変更をしなかった。両艇の間隔はわずかに数センチであった。イエローが避けているためにラフをしたので直ちに接触があった。どのようにコールしたら良いか？

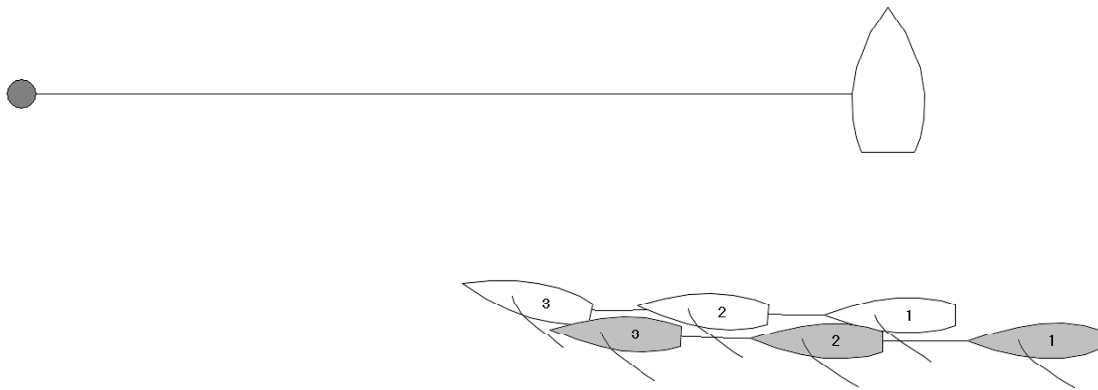

回答

イエローが減速した結果、ブルーは航路権を得た。スピードが変化することはイエローの行動の結果発生しているものであるが、スピードの増減そのものは規則15の第二文節が意味する「行動」ではない。

それゆえ、ブルーが航路権を得たときに、規則15が適用される。ブルーは非常に接近してオーバーラップしたので、イエローは避けていることができなかった。ブルーはイエローに避けているためのルームを与えていないので規則15に違反している。ブルーにペナルティーを課す。

CALL UMP 45

Rule 17 On the Same tack; Proper Course Definitions Proper Course

Question 1

Shortly after rounding the windward mark, Yellow establishes a leeward overlap on Blue from clear astern. The conditions are such that the boats would normally set a spinnaker to finish as soon as possible. Yellow does not set a spinnaker and sails a course that is a proper course for a boat with a headsail, but above a proper course for a boat with a spinnaker. Blue luffs and keeps clear. There is a Y-flag. What should the call be?

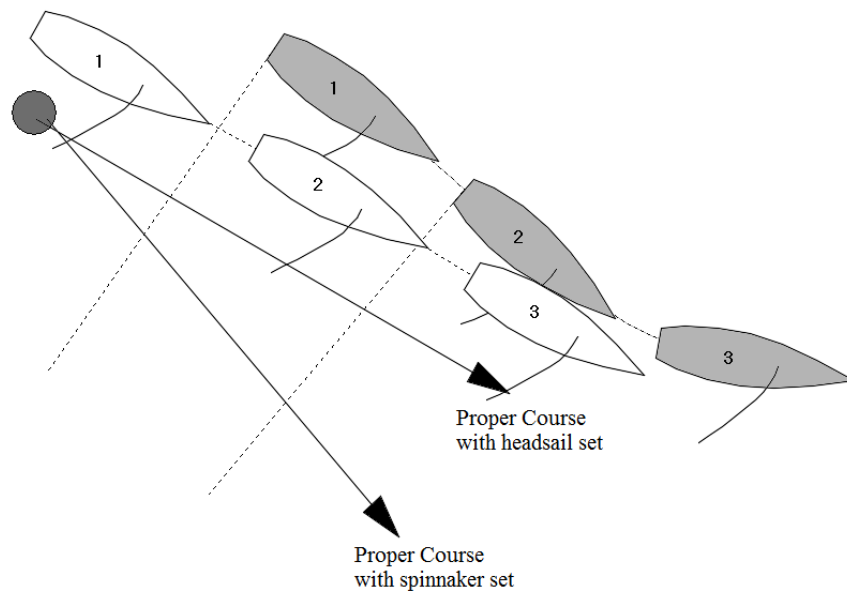

Answer 1

Display the green and white flag. When Yellow establishes a leeward overlap at position 2 she is subject to rule 17 and shall not sail above her proper course. However, there is no requirement for her to sail with a spinnaker. Her proper course is determined by the course she would sail, in the absence of Blue, to finish as soon as possible with the sails she is using at that time. Yellow is not sailing above her proper course and does not break rule 17.

Question 2

Would the answer be different if Yellow had an outstanding penalty?

Answer 2

No.

CALL UMP 45

規則17 同一タックでのプロパー・コース

定義 プロパー・コース

質問 1

風上マークを回航直後、イエローはブルーの風下にクリア・アスターンからオーバーラップした。その時のコンディションは、艇が出来るだけ早くフィニッシュするためには通常ならスピナーカーを揚げるようなものであった。イエローはスピナーカーをセットせず、ヘッドセールで帆走する艇にとってはプロパー・コースだが、スピナーカーを揚げた艇にとってのプロパー・コースより上って、帆走した。

ブルーはラフをして避けていた。Y旗が揚がった。どのようなコールをするのがよいか。

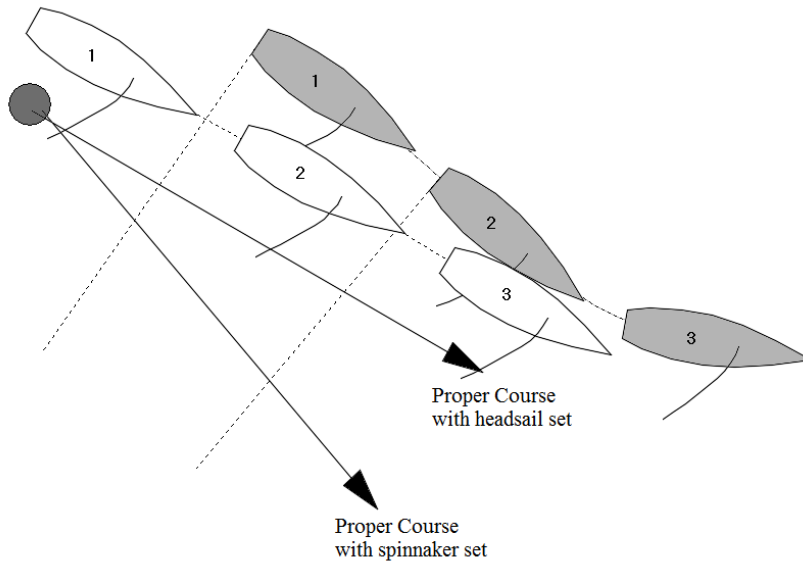

回答 1

緑色白色旗を揚げる。

イエローが位置2において風下にオーバーラップした時、イエローは規則17に従わなくてはならず、プロパー・コースより風上を帆走してはならない。しかしながら、イエローがスピナーカーを展開しなければならないという規定は無い。イエローのプロパー・コースは、ブルーがいないとして、その時使っているセールで出来るだけ早くフィニッシュするために帆走するであろうコースである。イエローは自身にとってのプロパー・コースより風上を帆走しておらず、規則17違反ではない。

質問 2

もしイエローに未履行のペナルティーが、1個あった場合、答えは異なるか？

回答 2

異なるない。

CALL UMP 46

Rule 10	On Opposite Tacks
Rule 19	Room to Pass an Obstruction
Definitions	Overlap

Question 1

Yellow and Blue are both sailing more than ninety degrees from the true wind. Blue, on port tack is sailing along a continuing obstruction. Yellow, on starboard tack is approaching the obstruction on a collision course with Blue. Yellow bears away and avoids Blue.

There is a Y-flag. What should the call be?

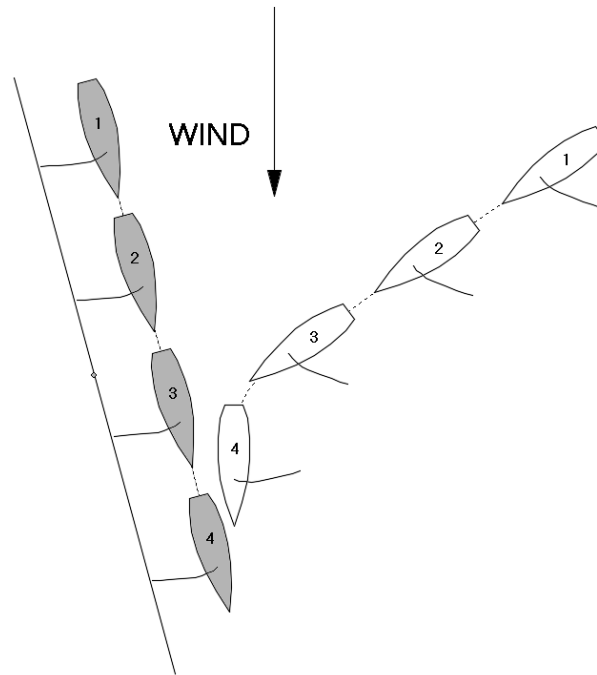

Answer 1

Display the green and white flag.

Both boats are sailing more than ninety degrees from the true wind and are overlapped. Yellow is the outside boat and is required by rule 19.2(b) to give Blue room between her and the obstruction.

By bearing away to give room between positions 3 and 4 Yellow fulfilled her obligation under rule 19.2(b).

Yellow did not need to take avoiding action until the moment when she needed to change course to fulfil her obligation under rule 19.2(b). Had Yellow failed to then give room, she would have forced Blue to break rule 10 and Blue would have been exonerated under rule 64.1(c).

CALL UMP 46

- 規則10 反対タックの場合
規則19 障害物を通過するためのルーム
定義 オーバーラップ

質問 1

イエローとブルーの両艇は真風位から90度以上の角度で帆走していた。ブルーはポート・タックで、連続した障害物に沿って帆走していた。イエローはスターボード・タックで、ブルーと衝突するコースを障害物に近づいていた。イエローはベア・アウェイしてブルーを回避した。

Y旗が揚がった。どのようにコールしたら良いか？

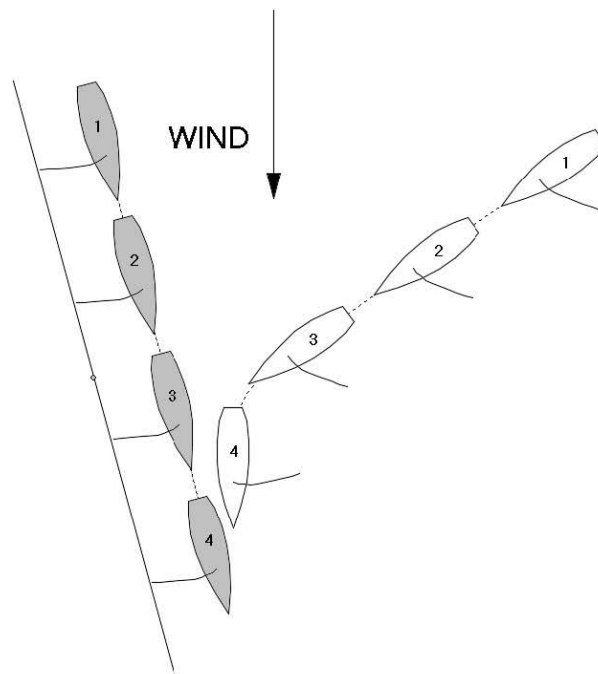

回答 1

緑白旗を揚げる。

両艇は真風位から90度以上の角度で帆走しており、オーバーラップしていた。イエローは外側艇であり、RRS19.2(b)により、ブルー対し自艇と障害物との間のルームを与えるよう求められている。

位置3と4の間でベア・アウェイすることにより、イエローはRRS19.2(b)による義務を果たした。

イエローはRRS19.2(b)による義務を果たすために、コース変更が必要となる瞬間まで、回避行動をとる必要はない。イエローがルームを与えなかった場合、ブルーに対してRRS10違反を強いることになるが、ブルーはRRS64.1(c)により免罪される。

Question 2

Blue is sailing downwind on port tack along a continuing obstruction. Yellow is sailing an upwind course on starboard tack and is approaching the obstruction on a collision course with Blue. When it is obvious that Blue is not going to change course, Yellow luffs and avoids Blue.

There is a Y-flag. What should the call be?

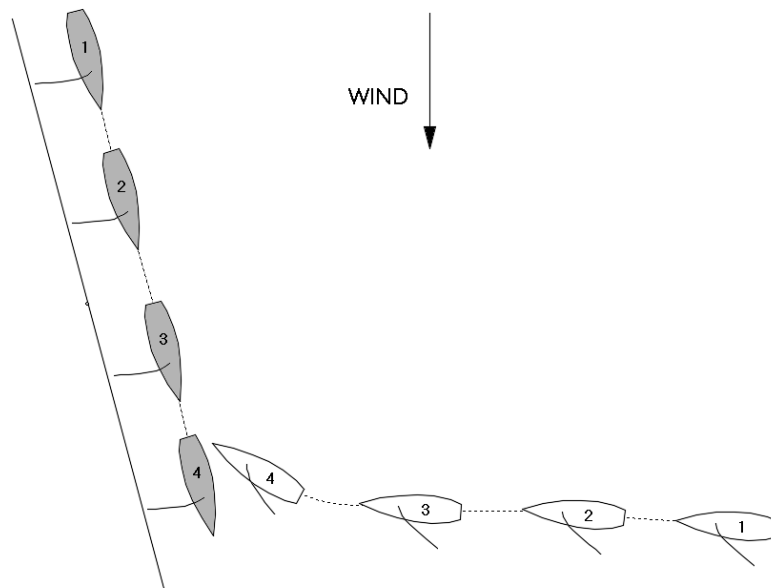

Answer 2

Penalize Blue.

The definition Overlap only applies between boats on opposite tacks when both are sailing more than ninety degrees from the true wind. Since Yellow is not sailing at more than ninety degrees from the wind, the boats are not overlapped and rule 19.2(b) does not apply. Yellow does not have to give room to Blue. When Yellow has to luff, Blue does not keep clear and breaks rule 10.

質問 2

ブルーはポート・タックのダウンウィンドで、連続した障害物に沿って帆走していた。イエローはスターボード・タックのアップウィンド・コースを帆走しており、ブルーと衝突するコースで障害物に近づいていた。ブルーがコース変更をしそうもないことが明らかになったとき、イエローはラフをしてブルーを回避した。

Y旗が揚がった。どのようにコールしたら良いか？

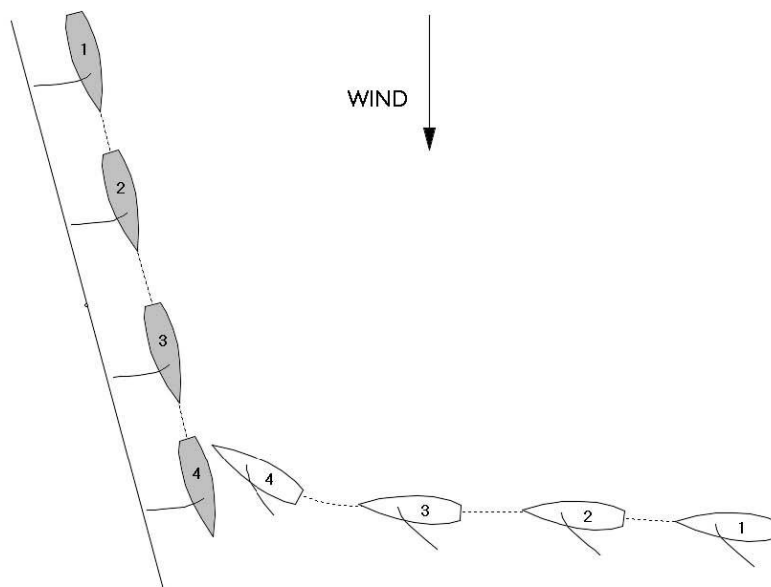

回答 2

ブルーにペナルティーを課す。

定義オーバーラップは、反対タックの艇間では両艇が真風位から 90 度以上の角度で帆走している場合にのみ適用される。イエローは真風位から 90 度以上で帆走していないので、両艇はオーバーラップしておらず、規則 19.2 (b) は適用されない。イエローはブルーに対してルームを与える必要はない。イエローがラフしなければならなくなった時、ブルーは避けておらず、規則 10 に違反している。

CALL UMP 47

- Rule 10** **On Opposite Tacks**
Rule 11 **On the Same Tack, Overlapped**
Rule 12 **On the Same Tack, not Overlapped**
Rule 15 **Acquiring Right of Way**
Rule 64.1(c) **Exoneration**

Question 1

Yellow and Blue are on a beat to windward with Yellow on starboard tack and Blue on port tack. Yellow goes through head to wind and completes a tack clear ahead and slightly to windward of Blue's course line. Her tack slows Yellow down, and Blue creates an overlap to leeward, without either boat changing course. The separation between the boats is only a few centimetres. Yellow luffs to keep clear and there is immediately contact. Both boats Y-flag. What should the call be?

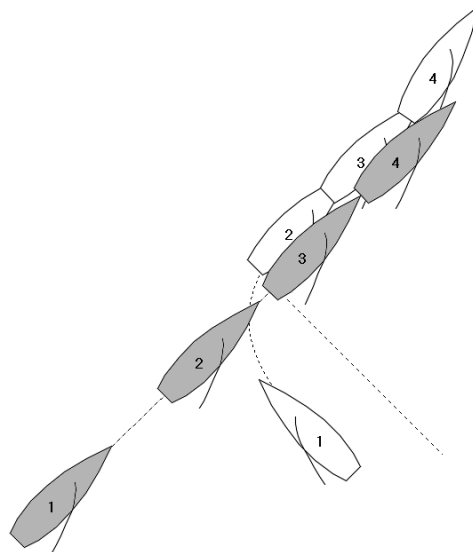

Answer 1

Blue has no need to alter course before Yellow completes her tack. After Yellow completes her tack Blue has room to keep clear by bearing away if needed, so Yellow fulfils her obligation under rule 15 to initially give Blue room to keep clear. When Blue shortly thereafter acquires right of way by establishing a leeward overlap, Blue must give Yellow room to keep clear under rule 15.

CALL UMP 47

- 規則10 反対タックの場合
- 規則11 同一タックでオーバーラップしている場合
- 規則12 同一タックでオーバーラップしていない場合
- 規則15 航路権の取得
- 規則64.1(c) 免罪

質問 1

スターボードタックのイエローとポートタックのブルーは風上に向うビートにあった。イエローは、ブルーのクリア・アヘッドで進路上のわずかに風上の位置で風位を越えタックを完了した。イエローはタックにより速度が落たのでブルーは風下にオーバーラップした。両艇ともコース変更しない。両艇間の距離はわずか数センチメートルである。イエローは避けているためにラフをするが、直ちに接触した。両艇がY旗を揚げた。どのようなコールが良いか？

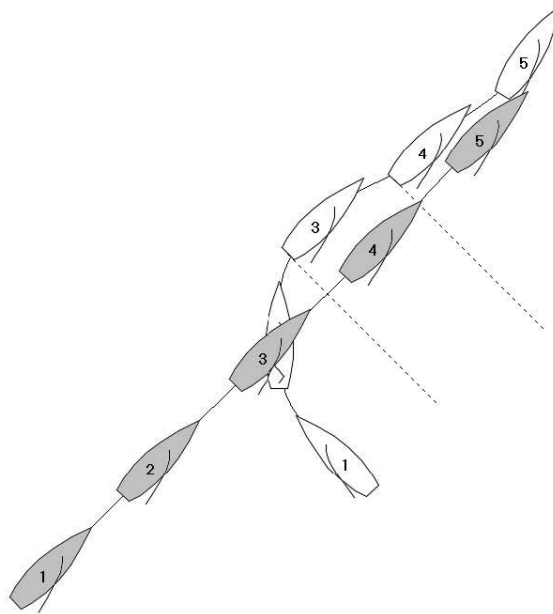

回答1

ブルーはイエローがタックを完了するまではコースを変更する必要は無い。イエローがタックを完了した後、ブルーには、もし必要ならばア・アウェイすることができたので、避けているルームがあった。よってイエローはブルーに対し始めに避けているルームを与えるという規則15による義務を果たしている。ブルーがその直後に風下へオーバーラップしたことにより航路権を得たとき、ブルーは規則15に基づきイエローに対し避けているためのルームを与えなければならない。

If, when the overlap is established, Yellow makes every effort to keep clear but is unable to do so, then Blue breaks rule 15. Yellow breaks rule 11 but will be exonerated under rule 64.1(c).

However, if Yellow does not make every effort to keep clear and Blue, after initially giving room, is then required to take avoiding action or there is contact, then Yellow breaks rule 11.

Question 2

Would the answer be different if Yellow completed the tack clear ahead and further to windward, but was moving forward at slower speed than Blue and slipping sideways reducing the separation between Blue and Yellow.

Answer 2

No.

もし、オーバーラップが成立したときに、イエローは避けているための全ての努力をしたにも関わらず避けていることができなかつた場合は、ブルーは規則15に違反している。イエローは規則11に違反しているが、規則64.1(c)により免罪される。

しかしながら、イエローが避けているためのあらゆる努力をせずに、ブルーが、始めにルームを与えた後、接触を回避する行動が必要になったり、接触があつたりした場合には、イエローは規則11に違反している。

質問2

もしイエローがタックを完了したのがクリア・アヘッドのもっと風上であり、ブルーより遅い速度で前進しながら横流れしたことによりブルーとイエローの距離が縮まつた場合には、答えは異なるだろうか？

回答2

異なるらない。

CALL MR 41

Rule 10	On Opposite Tacks
Rule 11	On the Same Tack, Overlapped
Rule 18.2(b)	Giving Mark-Room
Rule 18.5	Exoneration
Rule C2.4	While Tacking or Gybing
Definitions	Mark-Room and Proper Course

Question

Yellow and Blue are approaching the windward mark on port tack. Yellow enters the zone clear ahead of Blue. Yellow then luffs above her proper course before rounding the mark. Blue bears away to a course between Yellow and the mark. Yellow gybes onto starboard. When next to the mark and while sailing her proper course, Yellow was forced to bear away to avoid Blue.

There is Y-flag. What should the call be?

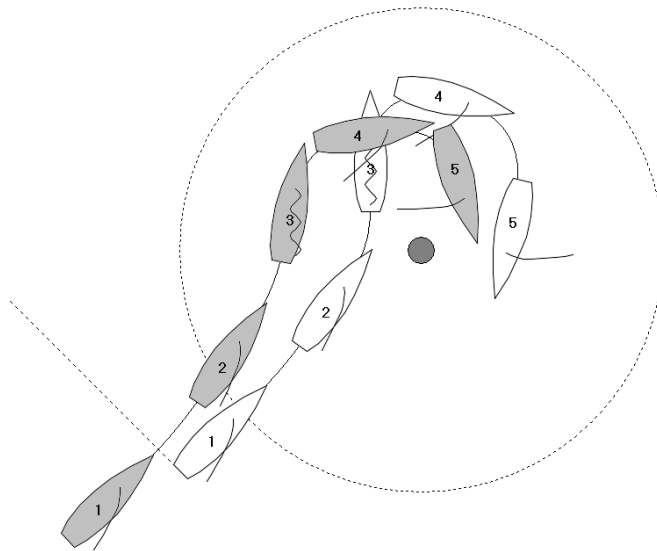

Answer

When Yellow enters the zone clear ahead, rule 18.2(b) applies and requires Blue to thereafter give Yellow mark-room. Shortly after position 2, when Yellow's bow is abreast of the mark, Yellow is 'at the mark' and from that time on, Blue is then required to give Yellow 'room to sail her proper course while she is at the mark.' Between position 2 and 3, Yellow's course is not consistent with rounding the mark on her proper course so when she luffs she will not be exonerated if she breaks rule 16.1.

At position 4, when Blue overlaps Yellow to leeward she is still required to give Yellow mark-room. If, while taking that mark-room Yellow breaks a rule of Part 2 Section A or rule 15 or 16, she will be exonerated under rule 18.5.

Blue has not given Yellow mark-room. Penalize Blue.

CALL MR 41

規則10	反対タックの場合
規則11	同一タックでオーバーラップしている場合
規則18.2(b)	マークルームを与えること
規則18.5	免罪
規則C2.4	タッキング中またはジャイビング中
定義	マークルームおよびプロパー・コース

質問

イエローとブルーはポート・タックで風上マークに近づいていた。イエローはブルーのクリア・アヘッドでゾーンに入った。その後イエローはマークを回航する前にプロパー・コースより風上までラフした。ブルーはイエローとマークの間のコースへベア・アウェイした。イエローはスターボードタックへジャイブした。イエローが、マークの横に来て、プロパー・コースを帆走しているときに、ブルーを回避するためにベア・アウェイを強いられた。

Y旗が揚がった。どのようなコールをするのが良いか？

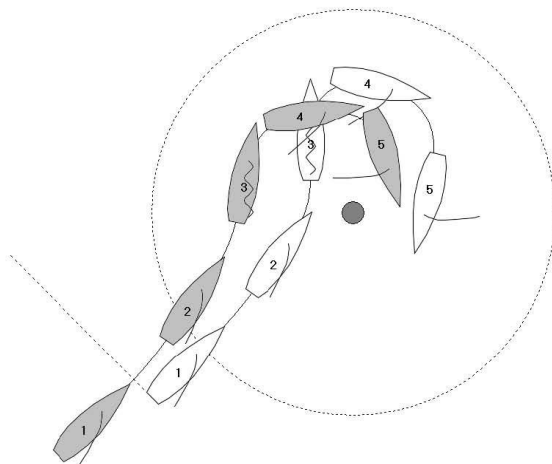

回答

イエローがクリア・アヘッドでゾーンに入ったときから規則18.2(b)が適用され、ブルーはそれ以降、イエローにマークルームを与えなければならない。位置2のすぐ後、イエローのバウがマークの真横に来たとき、この瞬間からイエローは「マーク回航中（アット・ザ・マーク）」となり、ブルーはその時から、イエローが「マーク回航中にプロパー・コースを帆走するためのルーム」を与えなければならない。位置2と3の間におけるイエローのコースは、マークを回航するプロパー・コースとは一致しないので、ラフするときに規則16.1に違反した場合には免罪されない。

位置4でブルーがイエローの風下側にオーバーラップしたとき、依然としてブルーはイエローにマークルームを与えなければならない。イエローがマークルームを得ているときに、2章A節の規則、あるいは規則15、16の違反をした場合は、イエローは規則18.5により免罪される。ブルーはイエローにマークルームを与えなかった。ブルーにペナルティを課す。

CALL MR 42

Rule 11 On the same Tack, Overlapped Rule 16.1 Changing Course

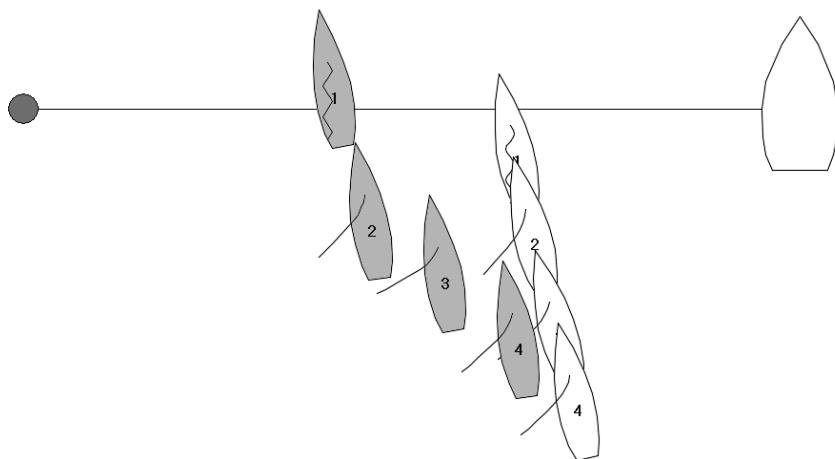

Question 1

Initially both boats are stationary on starboard tack, but then start moving astern by backing their mainsails.

From position 2, Blue pushes harder on her mainsail and at the same time sculls forcefully on the windward side to make the boat move rapidly sideways (crabbing). There is a Y-flag. What should the call be?

Answer 1

When Blue begins travelling to windward between position 2 and 3, she is changing course and must give Yellow room to keep clear under rule 16.1.

If, when Blue begins crabbing, Yellow immediately responds and continues to do all she can to keep clear (including crabbing to windward herself) but is unable to keep clear, then Blue is not giving Yellow room to keep clear and breaks rule 16.1. Penalize Blue.

If Yellow could have kept clear, but either responded too slowly or not enough, then Yellow has broken rule 11. Penalize Yellow.

Question 2

Would the answer be different if Blue began crabbing from her stationary position 1?

Answer 2

No

CALL MR 42

- 規則11 同一タックでオーバーラップしている場合
規則16.1 コース変更

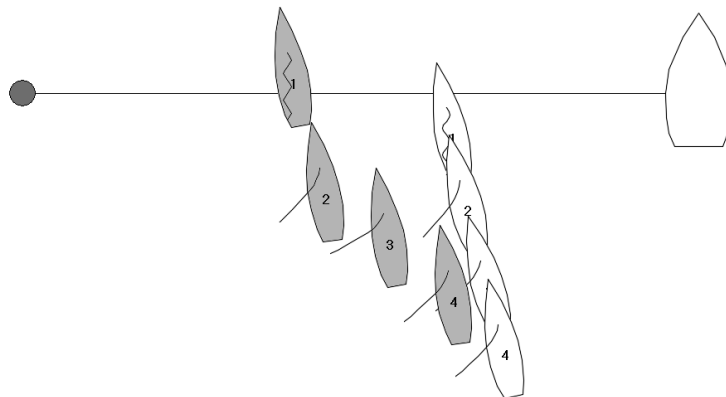

質問1

はじめ両艇はスターボードタックで停止していたが、その後メインセイルを逆に張って後進を始めた。

位置2から、ブルーはより強くメインセイルを突き出し、同時に力強く風上側でスカリングをしたので、艇は横方向に急激に動きはじめた（カニ歩き）。Y旗が掲揚された。どのようにコールするのが良いか？

回答1

位置2と3で、ブルーが風上へ移動を始めたとき、艇はコースを変更しているので、規則16.1に従い、イエローに避けているためのルームを与えなければならない。

ブルーが「カニ歩き」をはじめたとき、イエローは直ちに応じて、避けているためにできることを全てし続けなければならない。（イエロー自身が風上へ「カニ歩き」することも含めてである。）しかし、もしそれでも避けていることができない場合には、ブルーはイエローに避けているためのルームを与えておらず、規則16.1に違反している。ブルーにペナルティーを課す。

もしイエローが避けていることができたけれども、対応が遅すぎたか、十分でなかった場合には、イエローは規則11に違反している。イエローにペナルティーを課す。

質問2

もしブルーが停止していた位置1から「カニ歩き」を始めた場合には回答は異なるか？

回答2

異なるない。

CALL MR 43

規則 19 障害物を通過するためのルーム

規則 64.1(c) ペナルティーと免罪

規則 C2.4 タッキング中またはジャイビング中

Copy of TSS software registered to Ricardo LOBATO

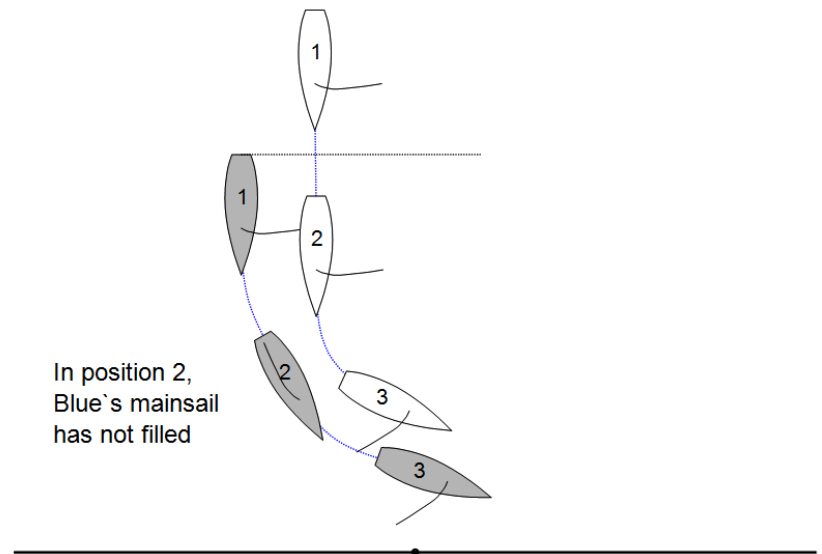

位置 2 でブルーのメインセイルははらんでいない。

質問 1

ブルーとイエローは、ブルーがイエローのクリア・アヘッドのスターボード・タックで真風下へ帆走している。両艇は長い防波堤にまっすぐ向かっている。ブルーは障害物のところに来た時、ポートヘジャイブした。ブルーがジャイビング中に、イエローは衝突を回避するためコース変更しなければならなかった。Y旗が揚がった。どのようなコールをするのがよいか？

回答 1

ブルーにペナルティーを課す。

ジャイビング中、ブルーはイエローを避けていなければならないが、避けていなかった。両艇がオーバーラップするまでイエローにはルームを与える義務は無い。かつ、その時点より前にイエローが回避行動を取らなければならなかったので、ブルーは規則 13.2 に違反している。ブルーは規則 13.2 違反を強いられたのではないので、規則 64.1(c)によって免罪することはできない。

Question 2

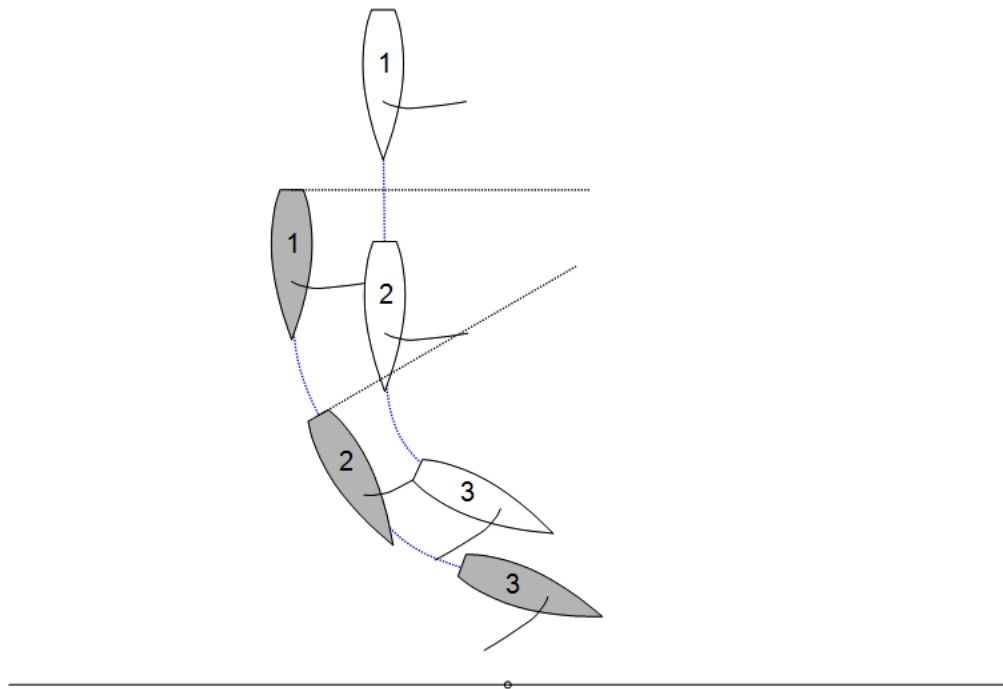

Would the answer be different if the boats became overlapped on the same tack before Blue gybed?

Answer 2

No - penalize Blue.

Before the boats become overlapped, Blue has right of way and can choose to pass the obstruction on either side. As soon as the boats become overlapped, Yellow acquires right of way and now she may choose to pass the obstruction on either side.

When the boats become overlapped Yellow is required by rule 19.2(b) to give Blue room, and Blue is required by rule 11 and then rule 13.2 to keep clear of Yellow. When Blue continues to bear away and gybe, Yellow has to alter course to keep clear of her and Blue breaks rules 11 and 13.2. Blue could have luffed and passed the obstruction on the other side. Blue is not compelled to break rule 11 or rule 13.2 so she cannot be exonerated under rule 64.1(c). Rule 15 does not apply to Yellow as she acquired right of way because of Blue's action.

If, by continuing to bear away Blue compels Yellow to break rule 19, Yellow will be exonerated for that breach under 64.1(c).

質問 2

Copy of TSS software registered to Ricardo LOBATO

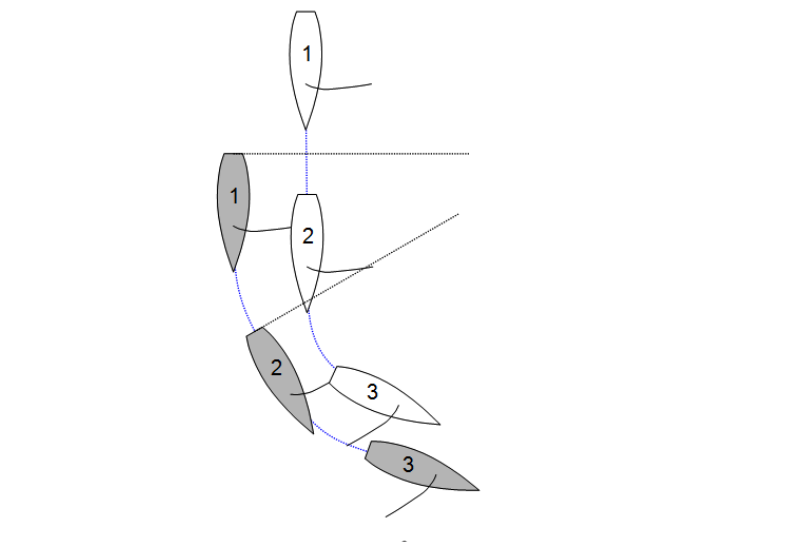

ブルーがジャイブする前に両艇がオーバーラップした場合に、答えは変わるだろうか？

回答 2

変わらない。ブルーにペナルティーを課す。

両艇がオーバーラップする前、ブルーが航路権を持ち障害物のどちらを通過するか選ぶことができた。オーバーラップするやいなや、イエローは航路権を取得し、いまやイエローが障害物のどちらを通過するか選ぶことができる。

両艇がオーバーラップした時、イエローは規則 19.2(b)によりブルーにルームを与える必要がある。そしてブルーは規則 11 および 13.2 によりイエローを避けている必要がある。ブルーがベア・アウェイし続け、そしてジャイブした時、イエローはブルーを避けているためにコース変更しなければならず、ブルーは規則 11 および 13.2 に違反した。ブルーはラフをして障害物を反対側で通過することもできたので、ブルーは規則 11 および 13.2 違反を強いられたわけではなく、従って規則 64.1(c)によって免罪することはできない。イエローはブルーの行動によって航路権を得たので、規則 15 は適用されない。

ベア・アウェイすることによりブルーがイエローに規則 19 違反を強いた場合には、イエローはその規則違反に関し規則 64.1(c)によって免罪される。

Question 3

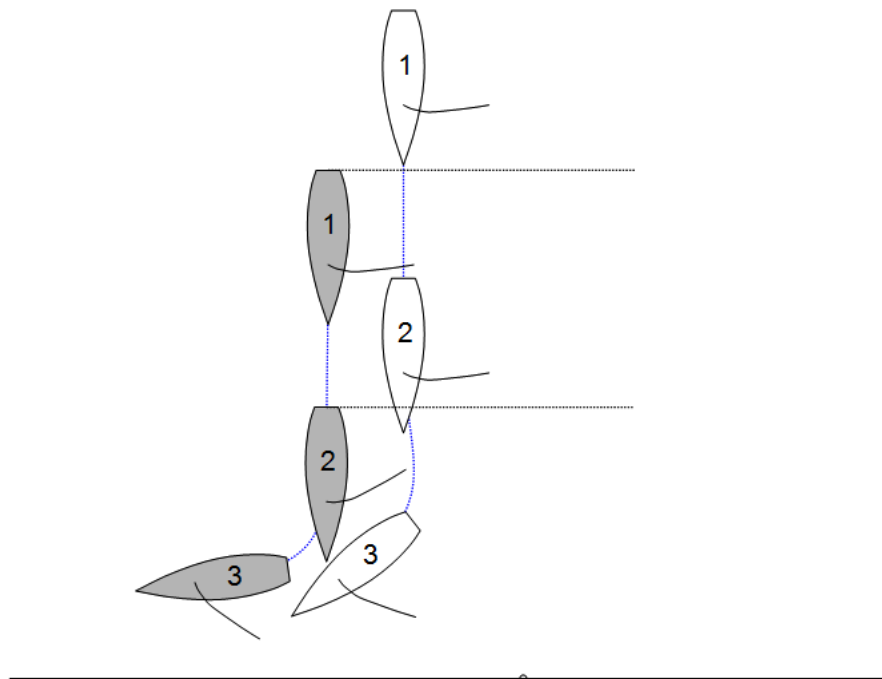

When Yellow establishes an overlap, Blue luffs and passes the obstruction on her port side. What should the call be?

Answer 3

If when Yellow establishes the overlap Blue is not yet passing the continuing obstruction and is able to give room but does not, penalize Blue under rule 19.2(b).

However, if the overlap is established when Blue is passing the continuing obstruction and there is not room for Yellow to pass between Blue and the obstruction, penalize Yellow under rule 19.2(c).

If when Blue luffs she breaks the overlap, rule 19.2(c) will apply while the boats are passing the continuing obstruction and Yellow will only be entitled to room if she re-establishes the overlap and there is room for her to pass between Blue and the continuing obstruction.

質問 3

Copy of TSS software registered to Ricardo LOBATO

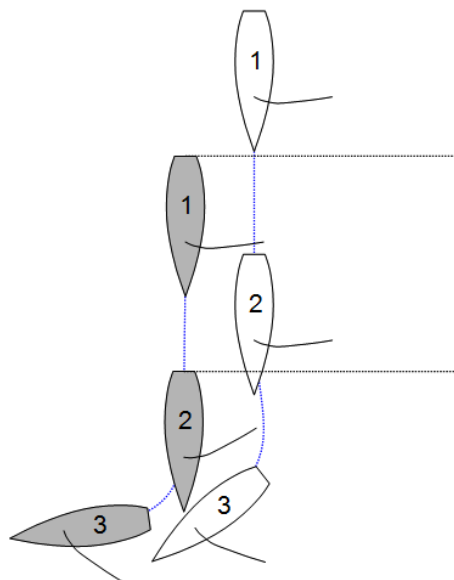

イエローがオーバーラップした時、ブルーがラフして障害物をポート側で通過した。どのようなコールをするのがよいか？

回答 3

イエローがオーバーラップした時に、ブルーが連続する障害物をまだ通過しておらず、ルームを与えることができたにもかかわらず与えなかった場合、規則 19.2(b)違反でブルーにペナルティを課す。

しかしながら、ブルーが連続する障害物を通過中にオーバーラップが成立し、イエローがブルーと障害物の間を通過するルームが無かった場合には、規則 19.2(c)によりイエローにペナルティを課す。

もしブルーがラフした時にオーバーラップが切れた場合、両艇が連続した障害物を通過している間、規則 19.2(c)が適用され、イエローは、再びオーバーラップしてブルーと連続する障害物の間を通過するルームがある場合にのみ、ルームを得る資格がある。